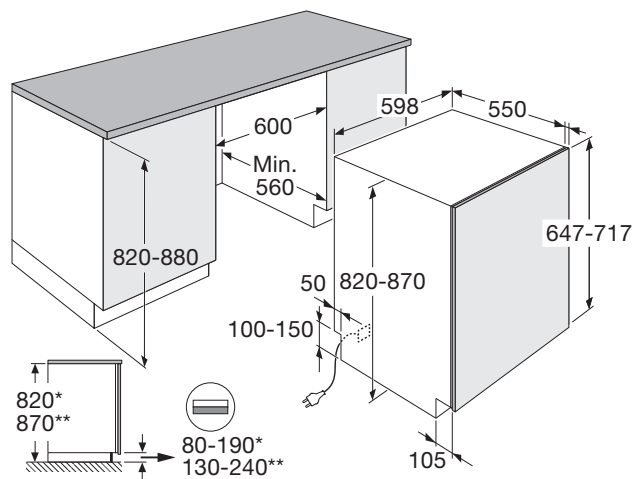

VOLLEDIG GEÏNTEGREERDE VAATWASSER (60 CM)

**Specificaties**

- stille efficiënte koolborstelloze motor
- 6 programma's: Dual Wash Pro, eco, snel, 50 minuten programma, extra hygiëne, automatisch
- 5 reinigingstemperaturen: 40°C, 50°C, 60°C, 65°C, 70°C
- aquastop
- VOB-vlotter overloop beveiliging
- geïntegreerd verwarmingselement
- meervoudig filtersysteem

Gebruikersgemak

- uitneembare besteklade
- LED display met resttijdindicatie
- bovenkorf in hoogte verstelbaar met belading
- uitgestelde start 1-19 uur
- einde programma indicatie op de vloer
- geschikt voor 15 couverts
- halve belading
- elektronische controle voor zout en glansmiddel
- vanaf voorzijde verstelbare achterpoten

Technische specificaties

- | | |
|----------------------------------|------------------------|
| • inbouwmaten (hxbxd) | 820/880 x 600 x 560 mm |
| • aansluitwaarde | 1900 W |
| • energieverbruik per 100 cycli* | 86 kWh |
| • waterverbruik* | 9 liter |
| • geluidsniveau* | 39 dB(A) |
| • geluidsklasse* | B |
| • energieklassen* | D |

* geldt voor het gedeclareerde standaardprogramma