

# Hisense

## WFGE901439VMQ wasmachine

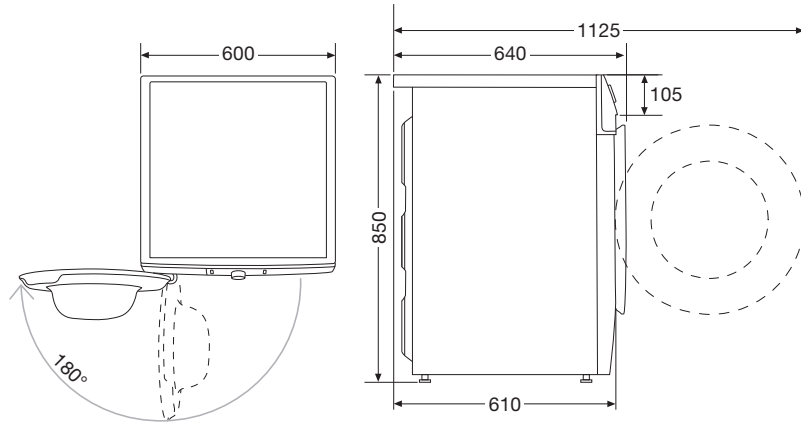

### Allergy Steam

Allergy Steam verwijderd 99,9% van de bacteriën, samen met de meeste allergenen zoals huisstofmijt en huidschilfers.

Stomen reinigt je wasgoed grondig, maar zorgt ook voor aanzienlijk minder kreukels en vouwen na het wassen.

### Grote deuropening

Hisense wasmachines hebben een van de grootste deuropeningen. Super eenvoudig en handig voor het in- en uitladen van de machine.

De machine heeft een opening van  $\varnothing$  32 cm met een deur die opent tot een hoek van 180°.

### Pause & Add

Met deze zeer handige oplossing kun je het wasprogramma eenvoudig onderbreken en snel kleding toevoegen aan je was of ongewenste items eruit halen.

### Duurzame Inverter Motor

Deze krachtige motor is voorzien van de nieuwste technieken en is daarmee uiterst efficiënt en zorgt voor betere reinigingseffecten. Het bespaart ook energie en produceert minder geluid.

### Dashboard

De wasmachine is voorzien van een tweetalig dashboard in Nederlands en Frans. Bovendien is deze erg gemakkelijk te bedienen door de draaiknop en het touchscreen display.

### Programma's

**Totaal aantal programma's:** 16

**Meest gebruikte programma's:** katoen, mix/synthetisch, wol

**Speciale programma's:** witte was, zwarte was

**Losse programma's:** verzachter, spoelen, centrifugeren

**Extra functies:** voorwas, extra water, zelf reiniging

**Wasstijlen:** eco, normaal, tijd, anti-allergie

**Was temperaturen:** 90 °C, 60 °C, 40 °C, 30 °C, 20 °C

**Stoomfunctie:** verminderen van strijkwerk, programma opruimen met stoom, hygiënisch stomen

### Technische specificaties

Energie-efficiëntieklasse (EU)	A
Maximale capaciteit in een wascyclus*	9 kg
Centrifugeertoerental nominale capaciteit*	1400 tpm
Droogefficiëntieklasse*	B
Gewogen restvochtigheid*	53 %
Duur wascyclus bij nominale capaciteit*	194 min
Duur wascyclus bij halve capaciteit*	153 min
Akoestische geluidsemisssieklasse*	B
Geluidsniveau centrifugeren*	76 dB(A)
Geluidsniveau wassen*	53 dB(A)
Waterverbruik per cyclus*	49 l
Wasefficiëntie-index*	1,035
Lengte toevoerslang	1,5 m
Lengte afvoerslang	1,4 m
Waterbeveiliging	slang- en overloop beveiliging
Energieverbruik in standby-stand	0,3 W
Netspanning	220 - 240 V
Ampère	10 Amp
Aansluitwaarde	1900 W
Afmetingen (hxbxd)	850 x 600 x 610 mm

\*van 40-60 ecoprogramma